

日五月三年十七國民華中

新藥業

生達公司製藥

邁入電腦自動化

生達公司為配合發展，C.M.P.公司不惜重資，可至二月二十四日獨家採用世界製藥業，C.M.P.公司出品之：本廠設有下開優點：

- 1、全世界各大藥廠均採用C.M.P.。
- 2、全自動。
- 3、精確。
- 4、節省人力。
- 5、節省時間。
- 6、節省空間。
- 7、節省能源。
- 8、節省材料。
- 9、節省設備。
- 10、節省維修。
- 11、節省管理。
- 12、節省投資。
- 13、節省風險。
- 14、節省時間。
- 15、節省空間。
- 16、節省能源。
- 17、節省材料。
- 18、節省設備。
- 19、節省維修。
- 20、節省管理。
- 21、節省投資。
- 22、節省風險。
- 23、節省時間。
- 24、節省空間。
- 25、節省能源。
- 26、節省材料。
- 27、節省設備。
- 28、節省維修。
- 29、節省管理。
- 30、節省投資。
- 31、節省風險。
- 32、節省時間。
- 33、節省空間。
- 34、節省能源。
- 35、節省材料。
- 36、節省設備。
- 37、節省維修。
- 38、節省管理。
- 39、節省投資。
- 40、節省風險。
- 41、節省時間。
- 42、節省空間。
- 43、節省能源。
- 44、節省材料。
- 45、節省設備。
- 46、節省維修。
- 47、節省管理。
- 48、節省投資。
- 49、節省風險。
- 50、節省時間。
- 51、節省空間。
- 52、節省能源。
- 53、節省材料。
- 54、節省設備。
- 55、節省維修。
- 56、節省管理。
- 57、節省投資。
- 58、節省風險。
- 59、節省時間。
- 60、節省空間。
- 61、節省能源。
- 62、節省材料。
- 63、節省設備。
- 64、節省維修。
- 65、節省管理。
- 66、節省投資。
- 67、節省風險。
- 68、節省時間。
- 69、節省空間。
- 70、節省能源。
- 71、節省材料。
- 72、節省設備。
- 73、節省維修。
- 74、節省管理。
- 75、節省投資。
- 76、節省風險。
- 77、節省時間。
- 78、節省空間。
- 79、節省能源。
- 80、節省材料。
- 81、節省設備。
- 82、節省維修。
- 83、節省管理。
- 84、節省投資。
- 85、節省風險。
- 86、節省時間。
- 87、節省空間。
- 88、節省能源。
- 89、節省材料。
- 90、節省設備。
- 91、節省維修。
- 92、節省管理。
- 93、節省投資。
- 94、節省風險。
- 95、節省時間。
- 96、節省空間。
- 97、節省能源。
- 98、節省材料。
- 99、節省設備。
- 100、節省維修。
- 101、節省管理。
- 102、節省投資。
- 103、節省風險。
- 104、節省時間。
- 105、節省空間。
- 106、節省能源。
- 107、節省材料。
- 108、節省設備。
- 109、節省維修。
- 110、節省管理。
- 111、節省投資。
- 112、節省風險。
- 113、節省時間。
- 114、節省空間。
- 115、節省能源。
- 116、節省材料。
- 117、節省設備。
- 118、節省維修。
- 119、節省管理。
- 120、節省投資。
- 121、節省風險。
- 122、節省時間。
- 123、節省空間。
- 124、節省能源。
- 125、節省材料。
- 126、節省設備。
- 127、節省維修。
- 128、節省管理。
- 129、節省投資。
- 130、節省風險。
- 131、節省時間。
- 132、節省空間。
- 133、節省能源。
- 134、節省材料。
- 135、節省設備。
- 136、節省維修。
- 137、節省管理。
- 138、節省投資。
- 139、節省風險。
- 140、節省時間。
- 141、節省空間。
- 142、節省能源。
- 143、節省材料。
- 144、節省設備。
- 145、節省維修。
- 146、節省管理。
- 147、節省投資。
- 148、節省風險。
- 149、節省時間。
- 150、節省空間。
- 151、節省能源。
- 152、節省材料。
- 153、節省設備。
- 154、節省維修。
- 155、節省管理。
- 156、節省投資。
- 157、節省風險。
- 158、節省時間。
- 159、節省空間。
- 160、節省能源。
- 161、節省材料。
- 162、節省設備。
- 163、節省維修。
- 164、節省管理。
- 165、節省投資。
- 166、節省風險。
- 167、節省時間。
- 168、節省空間。
- 169、節省能源。
- 170、節省材料。
- 171、節省設備。
- 172、節省維修。
- 173、節省管理。
- 174、節省投資。
- 175、節省風險。
- 176、節省時間。
- 177、節省空間。
- 178、節省能源。
- 179、節省材料。
- 180、節省設備。
- 181、節省維修。
- 182、節省管理。
- 183、節省投資。
- 184、節省風險。
- 185、節省時間。
- 186、節省空間。
- 187、節省能源。
- 188、節省材料。
- 189、節省設備。
- 190、節省維修。
- 191、節省管理。
- 192、節省投資。
- 193、節省風險。
- 194、節省時間。
- 195、節省空間。
- 196、節省能源。
- 197、節省材料。
- 198、節省設備。
- 199、節省維修。
- 200、節省管理。
- 201、節省投資。
- 202、節省風險。
- 203、節省時間。
- 204、節省空間。
- 205、節省能源。
- 206、節省材料。
- 207、節省設備。
- 208、節省維修。
- 209、節省管理。
- 210、節省投資。
- 211、節省風險。
- 212、節省時間。
- 213、節省空間。
- 214、節省能源。
- 215、節省材料。
- 216、節省設備。
- 217、節省維修。
- 218、節省管理。
- 219、節省投資。
- 220、節省風險。
- 221、節省時間。
- 222、節省空間。
- 223、節省能源。
- 224、節省材料。
- 225、節省設備。
- 226、節省維修。
- 227、節省管理。
- 228、節省投資。
- 229、節省風險。
- 230、節省時間。
- 231、節省空間。
- 232、節省能源。
- 233、節省材料。
- 234、節省設備。
- 235、節省維修。
- 236、節省管理。
- 237、節省投資。
- 238、節省風險。
- 239、節省時間。
- 240、節省空間。
- 241、節省能源。
- 242、節省材料。
- 243、節省設備。
- 244、節省維修。
- 245、節省管理。
- 246、節省投資。
- 247、節省風險。
- 248、節省時間。
- 249、節省空間。
- 250、節省能源。
- 251、節省材料。
- 252、節省設備。
- 253、節省維修。
- 254、節省管理。
- 255、節省投資。
- 256、節省風險。
- 257、節省時間。
- 258、節省空間。
- 259、節省能源。
- 260、節省材料。
- 261、節省設備。
- 262、節省維修。
- 263、節省管理。
- 264、節省投資。
- 265、節省風險。
- 266、節省時間。
- 267、節省空間。
- 268、節省能源。
- 269、節省材料。
- 270、節省設備。
- 271、節省維修。
- 272、節省管理。
- 273、節省投資。
- 274、節省風險。
- 275、節省時間。
- 276、節省空間。
- 277、節省能源。
- 278、節省材料。
- 279、節省設備。
- 280、節省維修。
- 281、節省管理。
- 282、節省投資。
- 283、節省風險。
- 284、節省時間。
- 285、節省空間。
- 286、節省能源。
- 287、節省材料。
- 288、節省設備。
- 289、節省維修。
- 290、節省管理。
- 291、節省投資。
- 292、節省風險。
- 293、節省時間。
- 294、節省空間。
- 295、節省能源。
- 296、節省材料。
- 297、節省設備。
- 298、節省維修。
- 299、節省管理。
- 300、節省投資。
- 301、節省風險。
- 302、節省時間。
- 303、節省空間。
- 304、節省能源。
- 305、節省材料。
- 306、節省設備。
- 307、節省維修。
- 308、節省管理。
- 309、節省投資。
- 310、節省風險。
- 311、節省時間。
- 312、節省空間。
- 313、節省能源。
- 314、節省材料。
- 315、節省設備。
- 316、節省維修。
- 317、節省管理。
- 318、節省投資。
- 319、節省風險。
- 320、節省時間。
- 321、節省空間。
- 322、節省能源。
- 323、節省材料。
- 324、節省設備。
- 325、節省維修。
- 326、節省管理。
- 327、節省投資。
- 328、節省風險。
- 329、節省時間。
- 330、節省空間。
- 331、節省能源。
- 332、節省材料。
- 333、節省設備。
- 334、節省維修。
- 335、節省管理。
- 336、節省投資。
- 337、節省風險。
- 338、節省時間。
- 339、節省空間。
- 340、節省能源。
- 341、節省材料。
- 342、節省設備。
- 343、節省維修。
- 344、節省管理。
- 345、節省投資。
- 346、節省風險。
- 347、節省時間。
- 348、節省空間。
- 349、節省能源。
- 350、節省材料。
- 351、節省設備。
- 352、節省維修。
- 353、節省管理。
- 354、節省投資。
- 355、節省風險。
- 356、節省時間。
- 357、節省空間。
- 358、節省能源。
- 359、節省材料。
- 360、節省設備。
- 361、節省維修。
- 362、節省管理。
- 363、節省投資。
- 364、節省風險。
- 365、節省時間。
- 366、節省空間。
- 367、節省能源。
- 368、節省材料。
- 369、節省設備。
- 370、節省維修。
- 371、節省管理。
- 372、節省投資。
- 373、節省風險。
- 374、節省時間。
- 375、節省空間。
- 376、節省能源。
- 377、節省材料。
- 378、節省設備。
- 379、節省維修。
- 380、節省管理。
- 381、節省投資。
- 382、節省風險。
- 383、節省時間。
- 384、節省空間。
- 385、節省能源。
- 386、節省材料。
- 387、節省設備。
- 388、節省維修。
- 389、節省管理。
- 390、節省投資。
- 391、節省風險。
- 392、節省時間。
- 393、節省空間。
- 394、節省能源。
- 395、節省材料。
- 396、節省設備。
- 397、節省維修。
- 398、節省管理。
- 399、節省投資。
- 400、節省風險。

光榮，生達全體同
 心，共一本工廠
 之工作精神，配合
 優良之設備，為醫
 務界提供最佳之服
 務。

藥用本裝置。
 2、操作無塵。
 3、低溫8°C。
 4、全密封，自動
 三十分鐘，可拆高
 藥品之安定性。
 4、電腦自動化，
 可將高濃度之均一
 性及穩定性。
 5、快速可大量
 生產。
 生達生達公司董事
 事長沈宗仁，生達產
 品目前已外銷至美
 國及歐洲，此為國
 人之驕傲，生達之
 光榮。

生達藥廠訪問記

沈宗仁

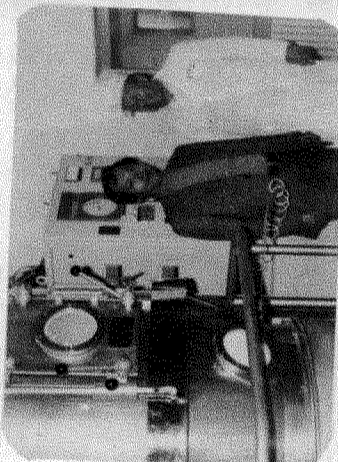

對於一個在校學生，若能在那麼好的機會不但瞭解理論過程，而且能實際去體會實際的藥品製造應用，那是最好不過的。本期勵進因此至各藥廠去實地拜訪，並認識藥廠的發展及負責人對藥務方面擴展的期望。普通一個新開發的藥廠其能成立以至成長擴大，它的經過是在不斷努力辛勤勞苦中建立起來的，就拿在台灣製藥廠商中也是排列前幾

名的生達製藥有限公司來說，我覺得公司的成長不是如吾人所想像的那麼簡單，當然畢業以後如果有興趣走開藥廠的人對以下的话一定要特別注意。

就有那麼一天和社長至新營土庫實地的訪問生達藥廠的范董事長及黃總經理，對經營藥廠的事實給我們一些報導。

一、經營宗旨與經營理念：

范董事長說：大凡一個企業必有其經營宗旨及理念，正如一個國家必有其基本國策和建國方針。本公司自創立以來，即本着施展個人才能，造福社會大眾，遵循利人兼利己的原則與穩健發展的做法，結合本公司股東、員工及顧客之共同利益，而力求其精進發展，永續壯大。

自幼深受中國傳統文化的薰陶，及長又受歐美先進國家之影響。本着中庸的原則，截取西方之長處，力求致學，謀取功利之種種精神，並採和善中國之人情味及儒家「忠恕」的觀念，本公司之人事費用採取「雙軌制」，以求公司業務之進步發展及員工有安定的生活。

我希望在這一雙軌制度下，將可激發員工發揮才能貢獻於公司，促使公司發展壯大，而公司得以其力量保障員工安定的生活。以建立安和樂利的生達大家庭！

本公司將以其多年來所建立的聲譽及根基，協助各相關企業獨立發展，進而暢通人事管道，以期公司與員工之大結合，使生達公司精進發展，永續壯大，成為創造社會財富的永久機構。

然創業維艱，守成不易，所以深盼有志共同創業者應有下列的體認：

- 1 應培養突破障礙所需的經驗、性格、體能、知識、精力、衝動、動奮、誠學、自律以及領導和推銷能力和做好人際關係。
- 2 於面臨惡運、挫折、焦慮、長時間的工作、財務問題、人事問題及其他種種困難時，具有定力、耐力、毅力去忍受及克服。
- 3 應有勇氣去承受風險，確立決策及擔負責任。
- 4 應有「海容百川，涵養一切」的修養包容他人意見、觀點與做法，並共同遵行制度。
- 5 肯與他人同甘共苦、相互助益。

以上為創業成功的要素，願有志創業者，共體斯旨，互勉互勵，共同攜手合作，勇往直前，協力創造美好前程！

二、生達公司沿革：

黃經理接著暢談生達公司之沿革，他說：十三年前於政府大力整頓國內製藥業時，適逢社會經濟開始欣欣向榮，深具遠見的范董事長認正是施展抱負、投資的良機。為提高國內藥品水準及造福社會而有意創業，首先與我提議籌設藥廠事宜，約經半年的研討與籌劃，乃決定於新營設廠，於五十六年春並得其他股東的贊同而於該年六月卅日經政府核准正式創立生達化學製藥公司。

范董事長當時以總經理身份，雖在資金不充裕之情況下，而以兢兢業業與大無畏的精神積極開展建廠工作。因領導有方，第一年建廠順利完成，第二年申請藥品，雖申請數十種，因怡達藥品登記主辦機關改為內政部衛生司，有一段相當長的時間藥品登記之審查工作幾乎停頓，所以於五十七年度才領到藥品許可證五種，以致第三年（五十八年元月）開始營業。

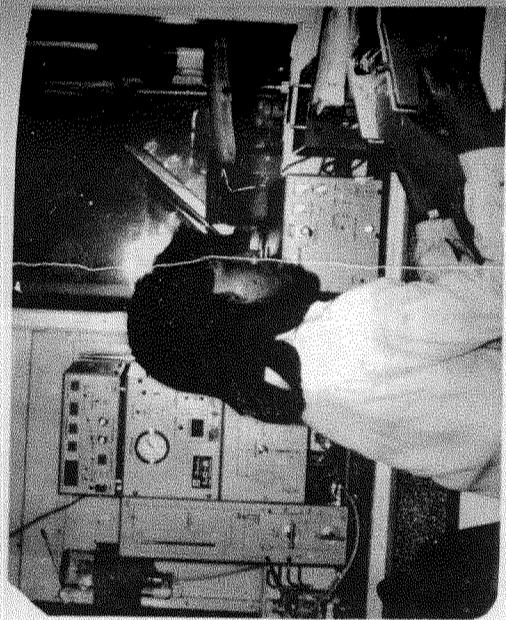
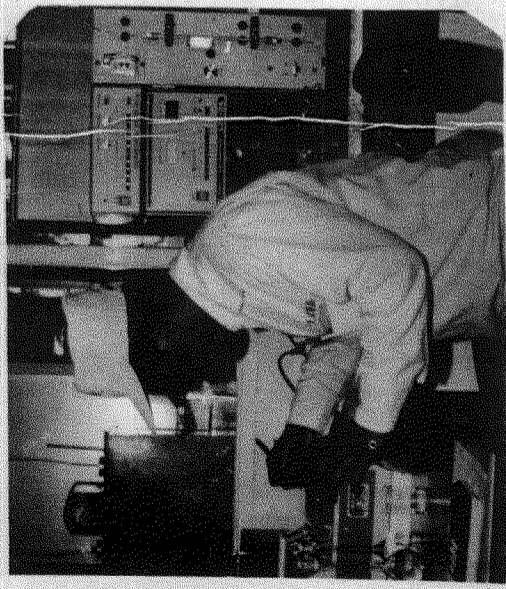

回憶第一營業年度之銷售額尚不及目前各區一個月之平均額，員工人數尚不足現在的十分之一，廠房祇一幢，唯在儀器方面則相當充實，具有大廠之設備，所以台大教授譽為：「麻雀雖小，五臟俱全」。

繼而經過五年之慘淡經營，在藥品上力求創新，生產上實施全面品質管，而銷售上分區推廣至全省。由於股東與員工均能同心協力，發憤圖強，在安定中求進步，因得在醫藥界逐漸建立良好商譽。

鑑於市場之需要，乃增資三倍，以增設針劑廠和擴建合成第二廠，而生產原料以供應市場。雖遇六十二年之不景氣，本着處變不驚，莊敬自強之精神，不但安然渡過難關，業績亦有 30% 之成長，此乃大家同心協力之結果。

今年五月間於部分股東另行設廠，出售股份後，隨即改選董監事，氣象煥然一新。本人才疏學淺，深感總經理之職責重大，謹抱著戰戰兢兢之心，決心盡一己之責：

對員工則謀合理增進其待遇及福利，並盡可能改善其工作環境。對股東則保障其投資和增加其應有利潤，以促進貢獻社會人群的泉源一營運資金之暢通。對社會則充分供

應符合 G.M.P. 要求之藥品與儘量減低售價以造福人群，期以此三方面之共同利益為目的而經營。

三、企業商標：



意義：本公司之商標，其外觀取正三角形如金字塔，表示企業之經營，必須誠正篤實，紮穩深厚根基，並不斷求求精，積極上進。S 係本公司英文名稱。'Standard' 之字頭，意即本公司之產品，均依據國家訂定之「標準」製造。



係化驗儀器之代表，即表示本公司的產品皆經嚴格之品質管制，達到國際標準，並隨時提高其水準為目標。圖案中央從三角燒瓶中呈現本公司中文名「生達」兩字，即表示企業能「生生不息，精進發達，永續壯大」。

四、生達公司核准之劑型：

本公司核准之劑型：計有粉、錠、糖衣

膠衣錠、膠囊、內服液、外用液、眼藥水、眼藥水、軟膏、栓劑、丸、藥紗布、注射液、冷凍乾燥、球蛋白注射液分裝、抗生藥、注射液粉末分裝、糖衣錠、膠囊、內服藥水、眼藥水、軟膏、眼散膏、外用液、栓劑、氫乙基茶鹼等合成原則藥。」

六、生達公司製造過程及品質情形：

生達公司優良產品製造規範 (GMP) 實施簡圖 (介)

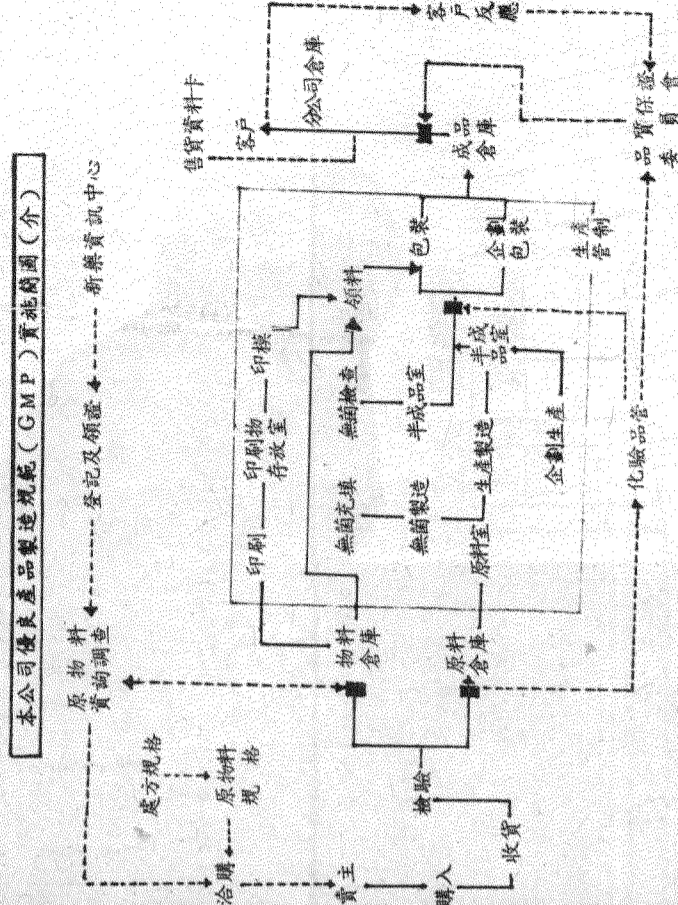

品質保證
物品流程
以資記錄
品質管

范董事最後說：本公司全體員工均本着「嚴謹細心，精益求精」的工作態度，與專業群的工作精神，不斷的研究創新，並引進高度精密的製造設備，及品質儀器，以最高產品之品質，增進國民健康。」

經營者的話語重深長，真是值得吾人去學習。在訪問各藥廠時皆能看到學長們在廠內優秀的表現，及對學弟的照顧感到心中無與的欣慰，他們的光榮是我們的驕傲。如果

五、生達公司之營業對象：

本公司之營業對象為各公立醫院、診所、藥局、合法藥商，目前產品除供應國內藥品之需要外，更外銷至香港、韓國、歐洲及美國；深受好評。

每屆畢業同學能學習他們那種精神，中國醫藥學院一定能在台灣打出最佳知名度來。忘了那位教授說過，趁現在學生的時刻要好好把握學習機會，如果不懂的就要請教，人家不會說這麼簡單還不曉得，但等你畢業后如果以同一問題請教時，人家會說，你已畢業了連這個都還不懂。因此願大家能互相勉勵，把握時光，充實自己，來開創美好的前程，為社會貢獻自己所學。